

TUTTI
bambini



SCALA

3 in 1 Montessori Pikler Climbing Frame

User Guide
511910

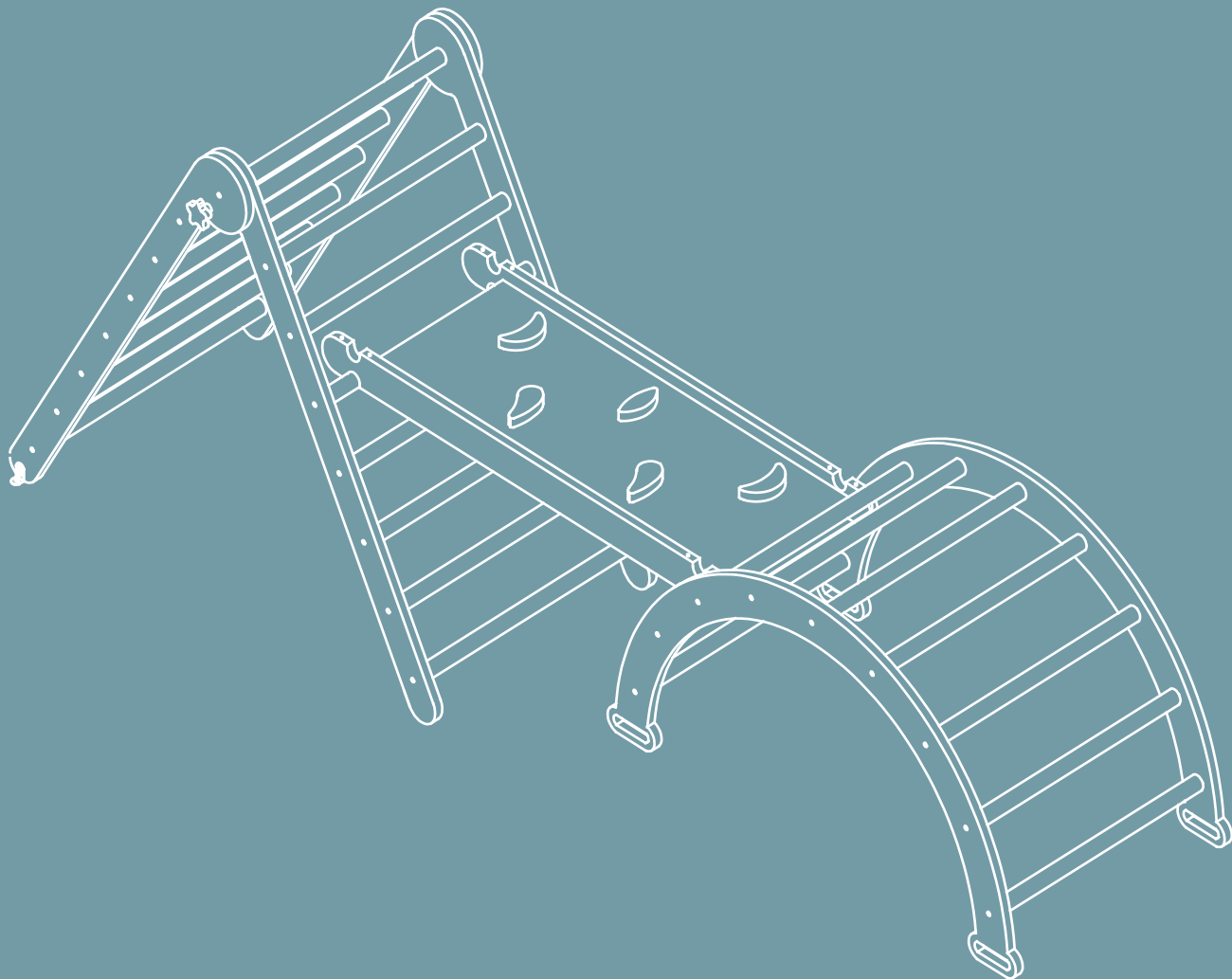

This product conforms to European Standards EN 71.

Tutti Frutti Direct Ltd.
1068 High Road, Whetstone, London, N20 0QP
t: +44 (0) 208 368 5800
e: support@tuttibambini.com
www.tuttibambini.com

SCALA

3 in 1 Montessori Pikler Climbing Frame

**RETAIN FOR FUTURE REFERENCE.
READ CAREFULLY BEFORE ASSEMBLING AND USING THE PRODUCT.**



Hello,

We are delighted that you have chosen our Scala 3 in 1 Montessori Pikler Climbing Frame to be a part of your child's development.

Before you get started, please take a moment to read through this guide. It will help you assemble and use the Climbing Frame safely and correctly, ensuring that your new product provides the fun and educational experience you expect.

Please verify that you have all the necessary parts and fittings before you begin assembly. If there are any missing or damaged parts, please inform us before you start assembly. Installation shall be carried out exactly according to the manufacturer's instructions, otherwise a safety risk can occur if incorrectly installed. Please be aware that incorrect assembly may lead to issues not covered by our warranty.

In the unlikely event of a fault with your product, please email us at support@tuttibambini.com, including the following details found on the white label located on the outside of the parcel.

- Name
- Postcode
- Contact telephone number
 - Sales order number
 - Product name & colour
 - Damaged part number
- Photo or video of the damaged part

Tutti Bambini guarantees your product against manufacturing defects for 12 months from the date of receipt of purchase, or up to 3 years with extended warranty registration.

This guarantee does not affect your statutory rights.

Thank you for letting us be a part of your family's journey. We wish you countless hours of fun and laughter!

Team Tutti



Important Safety Information





EN





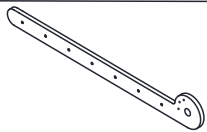
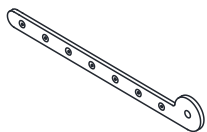
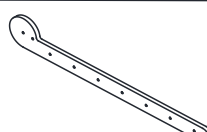
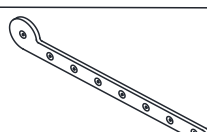

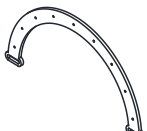
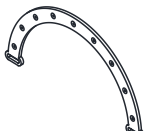
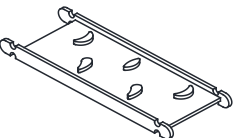

RETAIN FOR FUTURE REFERENCE.
READ CAREFULLY BEFORE ASSEMBLING AND USING THE PRODUCT.

1. Keep all packaging materials out of reach of children to avoid the risk of suffocation or injury.
2. Warning. The safety of your child is your responsibility. Adult assembly is required. Ensure all parts are securely fastened before allowing children to use the climbing frame. Follow the assembly instructions carefully to prevent instability or breakage.
3. Always supervise children when they are using the climbing frame. Never leave children unattended while they are playing on the frame.
4. Warning. This climbing frame is designed for children aged 2-6 years. Ensure that children using the frame are within the recommended age range.
5. Warning. The climbing frame is designed to support a maximum weight of 30kg. Do not allow children or objects exceeding this weight limit to use or be placed on the frame.
6. Warning. Only for domestic use.
7. Place the climbing frame on a level surface at least 2 m from any structure or obstruction such as a fence, garage, house, overhanging branches, laundry lines or electrical wires.
8. Do not place the frame on uneven ground, near stairs, or inclines where it could tip over. The climbing frame shall not be installed over concrete, asphalt or other hard surfaces.
9. Before each use, inspect the climbing frame for any signs of wear, damage, or instability. Discontinue use if any part appears damaged or unsafe.
10. All assembly fittings should always be tightened properly, and fittings should be checked regularly and re-tightened as necessary.
11. Regularly check all components, including screws, joints, and wooden parts, to ensure they are secure and in good condition. Not carrying out regular checks could become a hazard. Any additional or replacement parts are obtained from Tutti Bambini or its distributor.
12. The climbing frame can be used both indoors and temporary outdoors. However, when used outdoors, avoid placing the frame in areas exposed to extreme weather conditions, such as direct sunlight, rain, or snow, which could affect the wood's integrity. Keep the climbing frame in a dry and cool location when not in use. Exposure to moisture, extreme heat, or direct sunlight can cause the wood to warp, crack, or weaken, leading to potential safety hazards.
13. Teach children how to use the climbing frame safely. Ensure they understand to climb one step at a time, hold onto the frame securely, and avoid jumping from the frame to prevent falls.
14. Keep the area around the climbing frame clear of hazardous objects such as sharp tools, or other obstacles that could cause injury.
15. Ensure children wear appropriate clothing that will not catch on the frame.
16. Do not modify the climbing frame in any way. Unauthorised modifications could lead to instability or structural failure.
17. Clean with a damp cloth and mild detergent. Avoid using harsh chemicals or abrasive cleaning agents that may damage the wood.



Parts List

PARTS LIST			
Part	Drawing	Part Name	Qty
1		1040*140*18	1
2		1040*140*18	1
3		1040*140*18	1
4		1040*140*18	1
5		574*30	8
6		538*30	7
7		524*30	9
8		1040*510*18	1
9		1040*510*18	1
10		1040*365*70	1

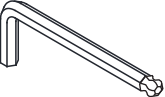
HARDWARE LIST			
Part	Drawing	Part Name	Qty
A		M6*25mm	48
B		ø50	2
C		Flat Washer	2
D		Angle iron	2
E		M6*12mm	2
F		SCREW	2
G		110*10mm	8
H		M4*12mm	16
I		Allen Wrench	1

Assembly Instructions

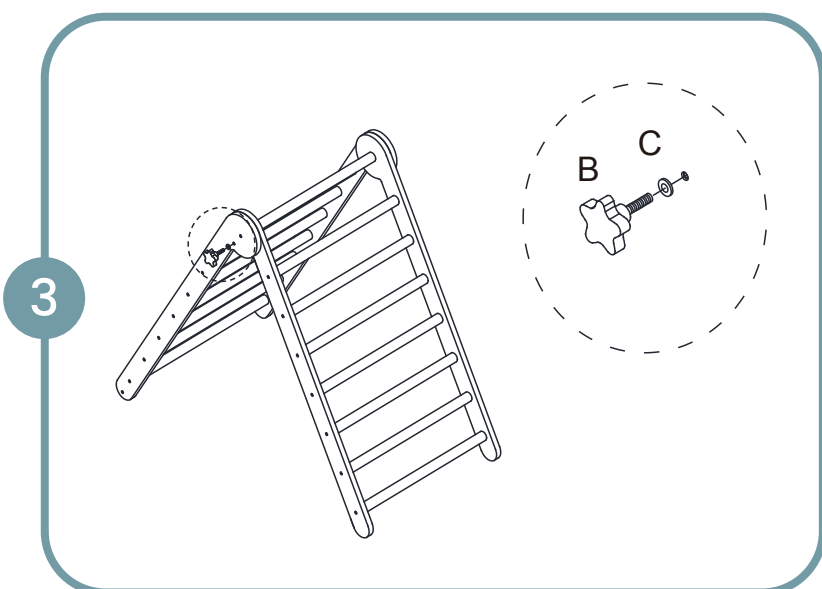
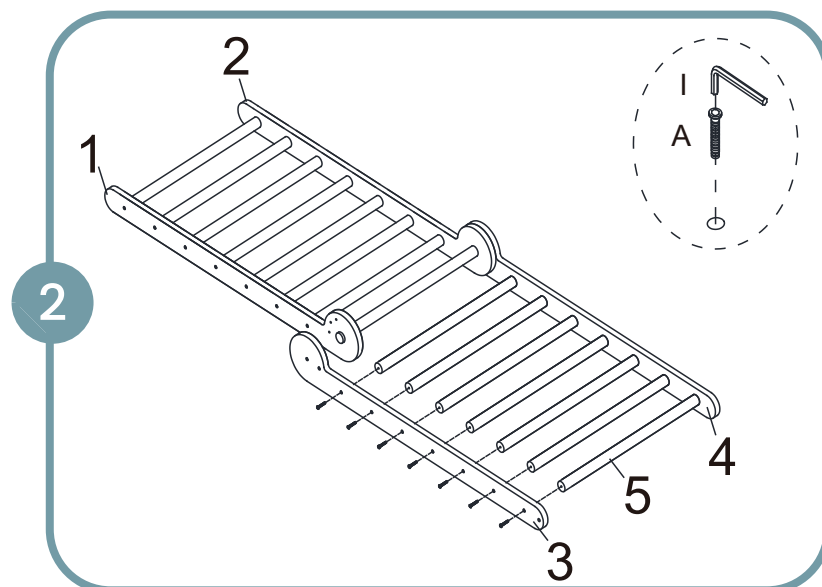
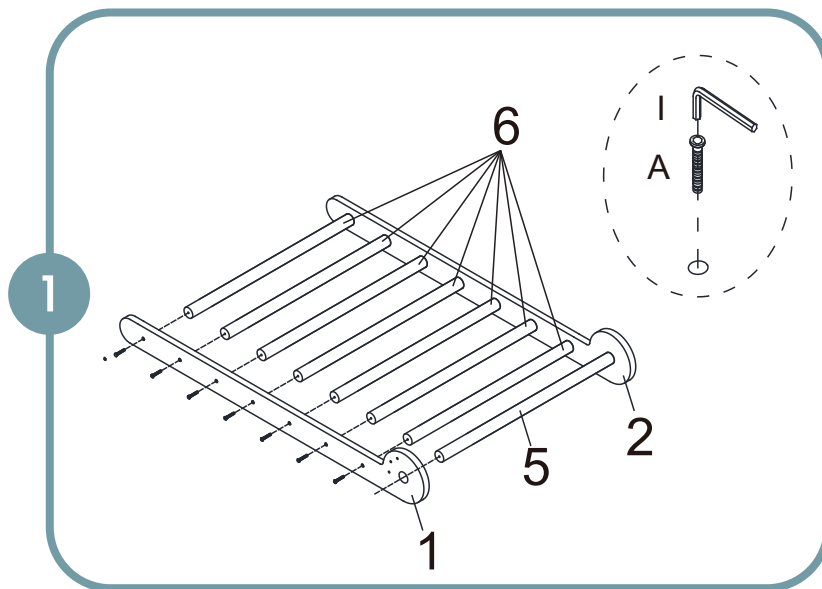

Assembly Instructions

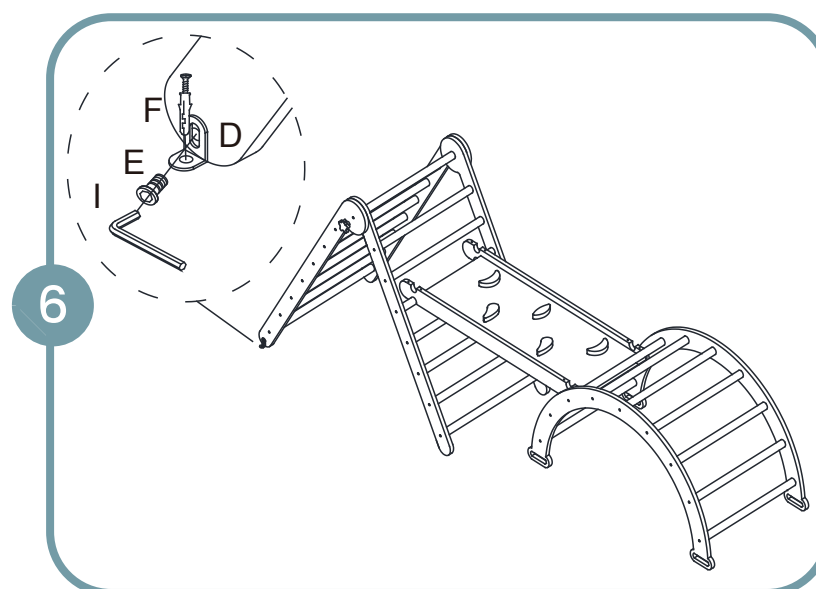
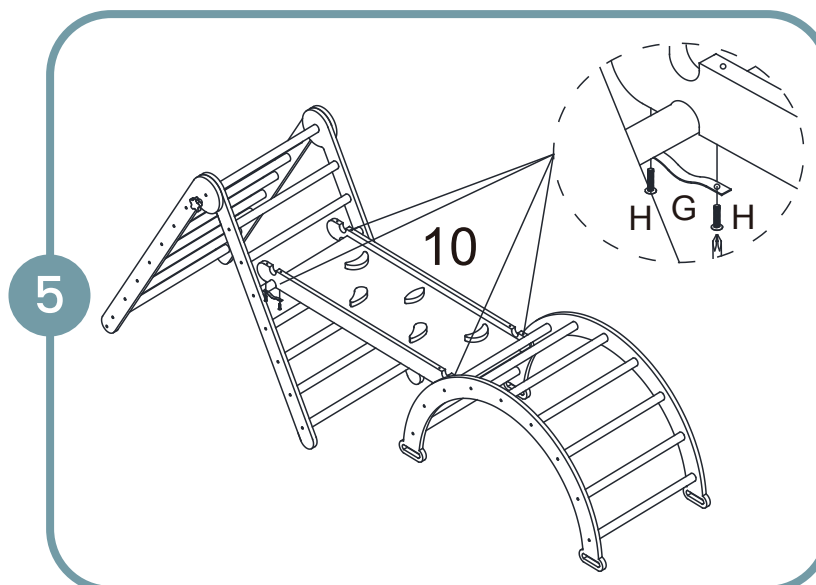
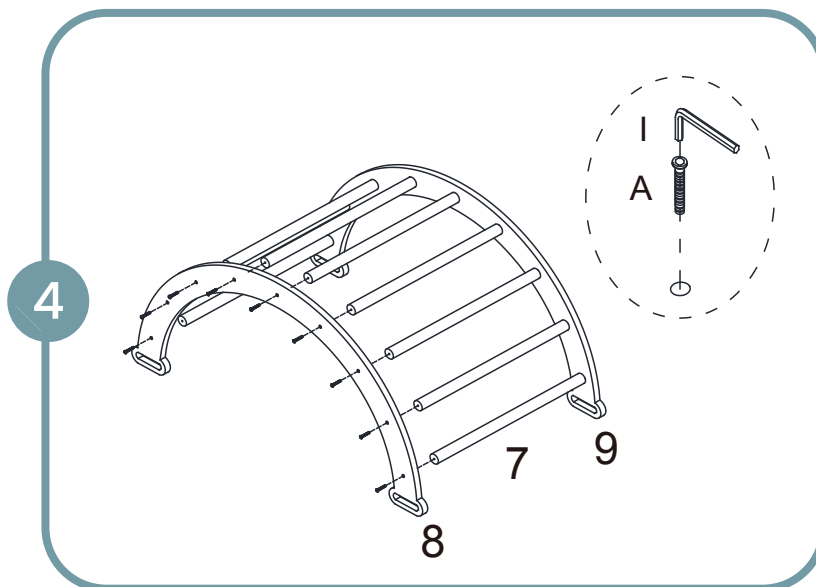

Informations de sécurité importantes

FR

CONSERVEZ POUR RÉFÉRENCE FUTURE. LISEZ ATTENTIVEMENT AVANT D'ASSEMBLER ET D'UTILISER LE PRODUIT.

1. Gardez tous les matériaux d'emballage hors de portée des enfants afin d'éviter tout risque d'étouffement ou de blessure.
2. Avertissement. La sécurité de votre enfant est votre responsabilité. L'assemblage doit être effectué par un adulte. Assurez-vous que toutes les pièces sont correctement fixées avant de permettre aux enfants d'utiliser le cadre d'escalade. Suivez attentivement les instructions de montage pour éviter toute instabilité ou rupture.
3. Surveillez toujours les enfants lorsqu'ils utilisent le cadre d'escalade. Ne laissez jamais les enfants sans surveillance pendant qu'ils jouent sur le cadre.
4. Avertissement. Ce cadre d'escalade est conçu pour les enfants âgés de 2 à 6 ans. Assurez-vous que les enfants utilisant le cadre sont dans la tranche d'âge recommandée.
5. Avertissement. Le cadre d'escalade est conçu pour supporter un poids maximum de 30 kg. Ne permettez pas aux enfants ou aux objets dépassant cette limite de poids d'utiliser ou d'être placés sur le cadre.
6. Avertissement. Réservé à un usage domestique uniquement.
7. Placez le cadre d'escalade sur une surface plane à au moins 2 m de toute structure ou obstacle, tel qu'une clôture, un garage, une maison, des branches suspendues, des cordes à linge ou des fils électriques.
8. Ne placez pas le cadre sur un sol irrégulier, près d'escaliers ou de pentes où il pourrait basculer. Le cadre d'escalade ne doit pas être installé sur du béton, de l'asphalte ou d'autres surfaces dures.
9. Avant chaque utilisation, inspectez le cadre d'escalade pour détecter tout signe d'usure, de dommage ou d'instabilité. Cessez l'utilisation si une partie semble endommagée ou dangereuse.
10. Tous les éléments de fixation doivent toujours être bien serrés, et les fixations doivent être vérifiées régulièrement et resserrées si nécessaire.
11. Vérifiez régulièrement tous les composants, y compris les vis, les joints et les pièces en bois, pour vous assurer qu'ils sont sécurisés et en bon état. Ne pas effectuer de vérifications régulières pourrait constituer un danger. Toutes les pièces supplémentaires ou de remplacement doivent être obtenues auprès de Tutti Bambini ou de son distributeur.
12. Le cadre d'escalade peut être utilisé à l'intérieur et temporairement à l'extérieur. Cependant, lorsqu'il est utilisé à l'extérieur, évitez de placer le cadre dans des zones exposées à des conditions météorologiques extrêmes, telles que la lumière directe du soleil, la pluie ou la neige, qui pourraient affecter l'intégrité du bois. Conservez le cadre d'escalade dans un endroit sec et frais lorsqu'il n'est pas utilisé. L'exposition à l'humidité, à une chaleur extrême ou à la lumière directe du soleil peut provoquer le gauchissement, la fissuration ou l'affaiblissement du bois, ce qui pourrait entraîner des risques de sécurité.
13. Apprenez aux enfants à utiliser le cadre d'escalade en toute sécurité. Assurez-vous qu'ils comprennent qu'ils doivent grimper une marche à la fois, s'agripper fermement au cadre et éviter de sauter pour éviter les chutes.
14. Gardez la zone autour du cadre d'escalade dégagée d'objets dangereux, tels que des outils tranchants ou d'autres obstacles pouvant causer des blessures.
15. Assurez-vous que les enfants portent des vêtements appropriés qui ne risquent pas de s'accrocher au cadre.
16. Ne modifiez en aucun cas le cadre d'escalade. Des modifications non autorisées pourraient entraîner une instabilité ou une défaillance structurelle.
17. Nettoyez avec un chiffon humide et un détergent doux. Évitez d'utiliser des produits chimiques agressifs ou des agents de nettoyage abrasifs qui pourraient endommager le bois.



Wichtige Sicherheitsinformationen

DE

FÜR ZUKÜNFTIGE VERWENDUNG AUFBEWAHREN. VOR DEM ZUSAMMENBAU UND DER VERWENDUNG DES PRODUKTS SORGFÄLTIG LESEN.

1. Halten Sie alle Verpackungsmaterialien außerhalb der Reichweite von Kindern, um Erstickungs- oder Verletzungsgefahr zu vermeiden.
2. Warnung. Die Sicherheit Ihres Kindes liegt in Ihrer Verantwortung. Die Montage muss von einem Erwachsenen durchgeführt werden. Stellen Sie sicher, dass alle Teile fest sitzen, bevor Sie Kindern die Benutzung des Klettergerüsts gestatten. Befolgen Sie die Montageanleitung sorgfältig, um Instabilität oder Bruch zu vermeiden.
3. Beaufsichtigen Sie Kinder immer, wenn sie das Klettergerüst benutzen. Lassen Sie Kinder niemals unbeaufsichtigt, während sie auf dem Gerüst spielen.
4. Warnung. Dieses Klettergerüst ist für Kinder im Alter von 2 bis 6 Jahren konzipiert. Stellen Sie sicher, dass die Kinder, die das Gerüst benutzen, innerhalb der empfohlenen Altersgruppe liegen.
5. Warnung. Das Klettergerüst ist für ein maximales Gewicht von 30 kg ausgelegt. Lassen Sie keine Kinder oder Gegenstände, die dieses Gewicht überschreiten, das Gerüst benutzen oder darauf platzieren.
6. Warnung. Nur für den häuslichen Gebrauch.
7. Stellen Sie das Klettergerüst auf eine ebene Fläche, mindestens 2 m von jeglichen Strukturen oder Hindernissen entfernt, wie einem Zaun, einer Garage, einem Haus, überhängenden Ästen, Wäscheleinen oder Stromleitungen.
8. Platzieren Sie das Gerüst nicht auf unebenem Boden, in der Nähe von Treppen oder an Abhängen, wo es umkippen könnte. Das Klettergerüst darf nicht auf Beton, Asphalt oder anderen harten Oberflächen installiert werden.
9. Überprüfen Sie das Klettergerüst vor jeder Benutzung auf Abnutzungserscheinungen, Schäden oder Instabilität. Beenden Sie die Benutzung, wenn ein Teil beschädigt oder unsicher erscheint.
10. Alle Montageschrauben müssen stets festgezogen sein, und die Befestigungen sollten regelmäßig überprüft und bei Bedarf nachgezogen werden.
11. Überprüfen Sie regelmäßig alle Komponenten, einschließlich Schrauben, Verbindungen und Holzteile, um sicherzustellen, dass sie fest sitzen und in gutem Zustand sind. Das Nichtdurchführen regelmäßiger Überprüfungen könnte eine Gefahr darstellen. Zusätzliche oder Ersatzteile erhalten Sie bei Tutti Bambini oder seinem Vertriebspartner.
12. Das Klettergerüst kann sowohl drinnen als auch vorübergehend draußen verwendet werden. Vermeiden Sie jedoch bei Verwendung im Freien, das Gerüst an Orten aufzustellen, die extremen Wetterbedingungen wie direkter Sonneneinstrahlung, Regen oder Schnee ausgesetzt sind, da dies die Holzstruktur beeinträchtigen könnte. Bewahren Sie das Klettergerüst an einem trockenen und kühlen Ort auf, wenn es nicht benutzt wird. Feuchtigkeit, extreme Hitze oder direkte Sonneneinstrahlung können das Holz verziehen, reißen oder schwächen und somit Sicherheitsrisiken verursachen.
13. Bringen Sie den Kindern bei, das Klettergerüst sicher zu benutzen. Stellen Sie sicher, dass sie verstehen, dass sie eine Stufe nach der anderen erklimmen, sich fest am Gerüst festhalten und Sprünge vermeiden, um Stürze zu verhindern.
14. Halten Sie den Bereich um das Klettergerüst frei von gefährlichen Gegenständen wie scharfen Werkzeugen oder anderen Hindernissen, die Verletzungen verursachen könnten.
15. Stellen Sie sicher, dass die Kinder geeignete Kleidung tragen, die sich nicht am Gerüst verfangen kann.
16. Verändern Sie das Klettergerüst in keiner Weise. Nicht genehmigte Änderungen könnten zu Instabilität oder strukturellem Versagen führen.
17. Reinigen Sie das Gerüst mit einem feuchten Tuch und einem milden Reinigungsmittel. Vermeiden Sie die Verwendung von aggressiven Chemikalien oder scheuernden Reinigungsmitteln, die das Holz beschädigen könnten.



Informazioni Importanti sulla Sicurezza

IT

CONSERVARE PER RIFERIMENTI FUTURI. LEGGERE ATTENTAMENTE PRIMA DI ASSEMBLARE E UTILIZZARE IL PRODOTTO.

1. Tenere tutti i materiali di imballaggio fuori dalla portata dei bambini per evitare il rischio di soffocamento o lesioni.
2. Avvertenza. La sicurezza di vostro figlio è sotto la vostra responsabilità. Il montaggio deve essere effettuato da un adulto. Assicurarsi che tutte le parti siano ben fissate prima di consentire ai bambini di utilizzare la struttura da arrampicata. Seguire attentamente le istruzioni di montaggio per evitare instabilità o rotture.
3. Supervisionare sempre i bambini quando utilizzano la struttura da arrampicata. Non lasciare mai i bambini incustoditi mentre giocano sulla struttura.
4. Avvertenza. Questa struttura da arrampicata è progettata per bambini di età compresa tra 2 e 6 anni. Assicurarsi che i bambini che utilizzano la struttura siano all'interno della fascia di età raccomandata.
5. Avvertenza. La struttura da arrampicata è progettata per sostenere un peso massimo di 30 kg. Non consentire che bambini o oggetti che superano questo limite di peso utilizzino o siano posizionati sulla struttura.
6. Avvertenza. Solo per uso domestico.
7. Posizionare la struttura da arrampicata su una superficie piana, a una distanza di almeno 2 m da qualsiasi struttura o ostacolo come recinzioni, garage, case, rami sporgenti, fili per il bucato o cavi elettrici.
8. Non collocare la struttura su terreno irregolare, vicino a scale o pendii dove potrebbe ribaltarsi. La struttura da arrampicata non deve essere installata su cemento, asfalto o altre superfici dure.
9. Prima di ogni utilizzo, ispezionare la struttura da arrampicata per segni di usura, danni o instabilità. Interrompere l'uso se una qualsiasi parte appare danneggiata o non sicura.
10. Tutti i raccordi di montaggio devono essere sempre ben serrati, e i fissaggi devono essere controllati regolarmente e serrati nuovamente se necessario.
11. Controllare regolarmente tutti i componenti, comprese viti, giunture e parti in legno, per assicurarsi che siano sicuri e in buone condizioni. La mancata esecuzione di controlli regolari potrebbe diventare pericolosa. Eventuali parti aggiuntive o sostitutive possono essere ottenute da Tutti Bambini o dal suo distributore.
12. La struttura da arrampicata può essere utilizzata sia all'interno che temporaneamente all'aperto. Tuttavia, quando viene utilizzata all'esterno, evitare di posizionarla in aree esposte a condizioni meteorologiche estreme, come luce solare diretta, pioggia o neve, che potrebbero compromettere l'integrità del legno. Conservare la struttura in un luogo fresco e asciutto quando non in uso. L'esposizione all'umidità, al calore estremo o alla luce solare diretta può far deformare, incrinare o indebolire il legno, creando potenziali rischi per la sicurezza.
13. Insegnare ai bambini come utilizzare la struttura da arrampicata in modo sicuro. Assicurarsi che comprendano di salire un gradino alla volta, di tenersi saldamente alla struttura e di evitare salti dalla struttura per prevenire cadute.
14. Mantenere l'area intorno alla struttura libera da oggetti pericolosi, come strumenti affilati o altri ostacoli che potrebbero causare lesioni.
15. Assicurarsi che i bambini indossino indumenti appropriati che non si impiglino nella struttura.
16. Non modificare in alcun modo la struttura da arrampicata. Modifiche non autorizzate potrebbero causare instabilità o cedimento strutturale.
17. Pulire con un panno umido e un detergente delicato. Evitare l'uso di prodotti chimici aggressivi o agenti pulenti abrasivi che potrebbero danneggiare il legno.

Información Importante de Seguridad

ES

CONSERVAR PARA FUTURAS REFERENCIAS. LEA CUIDADOSAMENTE ANTES DE ARMAR Y USAR EL PRODUCTO.

1. Mantenga todos los materiales de embalaje fuera del alcance de los niños para evitar el riesgo de asfixia o lesiones.
2. Advertencia. La seguridad de su hijo es su responsabilidad. Se requiere montaje por un adulto. Asegúrese de que todas las partes estén bien sujetas antes de permitir que los niños utilicen la estructura de escalada. Siga cuidadosamente las instrucciones de montaje para evitar inestabilidad o roturas.
3. Supervise siempre a los niños cuando utilicen la estructura de escalada. No deje a los niños sin supervisión mientras juegan en la estructura.
4. Advertencia. Esta estructura de escalada está diseñada para niños de entre 2 y 6 años. Asegúrese de que los niños que utilizan la estructura estén dentro del rango de edad recomendado.
5. Advertencia. La estructura de escalada está diseñada para soportar un peso máximo de 30 kg. No permita que niños u objetos que superen este límite de peso utilicen o se coloquen en la estructura.
6. Advertencia. Solo para uso doméstico.
7. Coloque la estructura de escalada en una superficie nivelada, a al menos 2 m de distancia de cualquier estructura u obstrucción, como una cerca, garaje, casa, ramas sobresalientes, tendederos o cables eléctricos.
8. No coloque la estructura en terrenos irregulares, cerca de escaleras o inclinaciones donde pueda volcarse. La estructura de escalada no debe instalarse sobre concreto, asfalto u otras superficies duras.
9. Antes de cada uso, inspeccione la estructura de escalada para detectar signos de desgaste, daño o inestabilidad. Deje de usarla si alguna parte parece dañada o insegura.
10. Todos los herrajes de montaje deben estar siempre bien apretados, y los herrajes deben revisarse regularmente y volver a apretarse si es necesario.
11. Revise regularmente todos los componentes, incluidas las tornillerías, uniones y partes de madera, para asegurarse de que estén seguros y en buenas condiciones. No realizar revisiones periódicas puede convertirse en un peligro. Cualquier pieza adicional o de repuesto puede obtenerse de Tutti Bambini o su distribuidor.
12. La estructura de escalada puede usarse tanto en interiores como temporalmente al aire libre. Sin embargo, cuando se utilice al aire libre, evite colocarla en áreas expuestas a condiciones meteorológicas extremas, como la luz solar directa, la lluvia o la nieve, que podrían afectar la integridad de la madera. Mantenga la estructura de escalada en un lugar fresco y seco cuando no esté en uso. La exposición a la humedad, el calor extremo o la luz solar directa puede hacer que la madera se deforme, agriete o debilite, lo que podría generar riesgos de seguridad.
13. Enseñe a los niños a usar la estructura de escalada de manera segura. Asegúrese de que comprendan que deben subir un paso a la vez, sujetarse bien a la estructura y evitar saltar desde la estructura para prevenir caídas.
14. Mantenga el área alrededor de la estructura de escalada libre de objetos peligrosos, como herramientas afiladas u otros obstáculos que puedan causar lesiones.
15. Asegúrese de que los niños usen ropa adecuada que no se enganche en la estructura.
16. No modifique la estructura de escalada de ninguna manera. Las modificaciones no autorizadas podrían provocar inestabilidad o fallos estructurales.
17. Limpie con un paño húmedo y un detergente suave. Evite el uso de productos químicos agresivos o agentes de limpieza abrasivos que puedan dañar la madera.



Informações Importantes de Segurança

PT

GUARDE PARA REFERÊNCIA FUTURA. LEIA COM ATENÇÃO ANTES DE MONTAR E USAR O PRODUTO.

1. Mantenha todos os materiais de embalagem fora do alcance das crianças para evitar o risco de asfixia ou lesões.
2. Atenção. A segurança do seu filho é sua responsabilidade. A montagem deve ser feita por um adulto. Certifique-se de que todas as peças estão bem fixadas antes de permitir que as crianças usem a estrutura de escalada. Siga cuidadosamente as instruções de montagem para evitar instabilidade ou quebra.
3. Sempre supervisione as crianças enquanto utilizam a estrutura de escalada. Nunca deixe as crianças sozinhas enquanto brincam na estrutura.
4. Atenção. Esta estrutura de escalada foi projetada para crianças de 2 a 6 anos. Certifique-se de que as crianças que utilizam a estrutura estão dentro da faixa etária recomendada.
5. Atenção. A estrutura de escalada foi projetada para suportar um peso máximo de 30 kg. Não permita que crianças ou objetos que excedam esse limite de peso usem ou sejam colocados na estrutura.
6. Atenção. Somente para uso doméstico.
7. Coloque a estrutura de escalada em uma superfície nivelada, a pelo menos 2 metros de qualquer estrutura ou obstrução, como cercas, garagens, casas, galhos de árvores, varais ou fios elétricos.
8. Não coloque a estrutura em terrenos irregulares, perto de escadas ou declives onde ela possa tombar. A estrutura de escalada não deve ser instalada sobre concreto, asfalto ou outras superfícies duras.
9. Antes de cada uso, inspecione a estrutura de escalada para verificar sinais de desgaste, danos ou instabilidade. Suspenda o uso se alguma parte parecer danificada ou insegura.
10. Todos os acessórios de montagem devem ser sempre bem apertados, e os acessórios devem ser verificados regularmente e reapertados conforme necessário.
11. Verifique regularmente todos os componentes, incluindo parafusos, juntas e peças de madeira, para garantir que estejam seguros e em boas condições. Não realizar verificações regulares pode se tornar um perigo. Peças adicionais ou de reposição podem ser obtidas na Tutti Bambini ou com seu distribuidor.
12. A estrutura de escalada pode ser usada tanto em ambientes internos quanto temporariamente em ambientes externos. No entanto, quando usada ao ar livre, evite colocá-la em áreas expostas a condições climáticas extremas, como luz solar direta, chuva ou neve, que possam afetar a integridade da madeira. Mantenha a estrutura de escalada em um local seco e fresco quando não estiver em uso. A exposição à umidade, calor extremo ou luz solar direta pode fazer com que a madeira se deforme, rache ou enfraqueça, o que pode causar riscos à segurança.
13. Ensine as crianças a usar a estrutura de escalada com segurança. Certifique-se de que elas entendam a importância de subir um degrau de cada vez, segurar-se firmemente na estrutura e evitar pular dela para prevenir quedas.
14. Mantenha a área ao redor da estrutura de escalada livre de objetos perigosos, como ferramentas afiadas ou outros obstáculos que possam causar lesões.
15. Certifique-se de que as crianças usem roupas adequadas que não se prendam na estrutura.
16. Não modifique a estrutura de escalada de nenhuma maneira. Modificações não autorizadas podem causar instabilidade ou falha estrutural.
17. Limpe com um pano úmido e detergente suave. Evite usar produtos químicos agressivos ou agentes de limpeza abrasivos que possam danificar a madeira.

Belangrijke Veiligheidsinformatie

NL

BEWAAR VOOR TOEKOMSTIG GEBRUIK. LEES AANDACHTIG VOORDAT JE HET PRODUCT IN ELKAAR ZET EN GEBRUIKT.

1. Houd alle verpakkingsmaterialen buiten het bereik van kinderen om het risico op verstikking of letsel te voorkomen.
2. Waarschuwing. De veiligheid van uw kind is uw verantwoordelijkheid. Montage door een volwassene is vereist. Zorg ervoor dat alle onderdelen stevig zijn bevestigd voordat u kinderen toestaat de klimrek te gebruiken. Volg de montage-instructies zorgvuldig om instabiliteit of breuk te voorkomen.
3. Houd altijd toezicht op kinderen wanneer ze het klimrek gebruiken. Laat kinderen nooit onbeheerd achter terwijl ze op het klimrek spelen.
4. Waarschuwing. Dit klimrek is ontworpen voor kinderen van 2 tot 6 jaar. Zorg ervoor dat de kinderen die het klimrek gebruiken binnen de aanbevolen leeftijdscategorie vallen.
5. Waarschuwing. Het klimrek is ontworpen om een maximaal gewicht van 30 kg te dragen. Sta niet toe dat kinderen of voorwerpen die dit gewichtsbepijking overschrijden, het klimrek gebruiken of erop worden geplaatst.
6. Waarschuwing. Alleen voor huishoudelijk gebruik.
7. Plaats het klimrek op een vlakke ondergrond, minstens 2 meter verwijderd van elke structuur of obstakel zoals een hek, garage, huis, overhangende takken, waslijnen of elektriciteitskabels.
8. Plaats het klimrek niet op oneffen grond, in de buurt van trappen of hellingen waar het kan kantelen. Het klimrek mag niet worden geïnstalleerd op beton, asfalt of andere harde oppervlakken.
9. Controleer het klimrek voor elk gebruik op tekenen van slijtage, schade of instabiliteit. Stop het gebruik als een onderdeel beschadigd of onveilig lijkt.
10. Alle montage materialen moeten altijd goed worden vastgedraaid, en de bevestigingen moeten regelmatig worden gecontroleerd en indien nodig opnieuw worden vastgedraaid.
11. Controleer regelmatig alle onderdelen, inclusief schroeven, verbindingen en houten onderdelen, om ervoor te zorgen dat ze stevig en in goede staat zijn. Het niet uitvoeren van regelmatige controles kan een gevaar vormen. Eventuele extra of vervangende onderdelen kunnen worden verkregen bij Tutti Bambini of haar distributeur.
12. Het klimrek kan zowel binnen als tijdelijk buiten worden gebruikt. Wanneer het echter buiten wordt gebruikt, vermijd het plaatsen van het rek in gebieden die blootgesteld zijn aan extreme weersomstandigheden, zoals direct zonlicht, regen of sneeuw, die de integriteit van het hout kunnen aantasten. Bewaar het klimrek op een droge en koele plaats wanneer het niet in gebruik is. Blootstelling aan vocht, extreme hitte of direct zonlicht kan ervoor zorgen dat het hout kromtrekt, barst of verzwakt, wat kan leiden tot potentiële veiligheidsrisico's.
13. Leer kinderen hoe ze het klimrek veilig kunnen gebruiken. Zorg ervoor dat ze begrijpen dat ze één stap tegelijk moeten klimmen, zich stevig aan het rek moeten vasthouden en niet van het rek mogen springen om valpartijen te voorkomen.
14. Houd het gebied rond het klimrek vrij van gevaarlijke objecten zoals scherpe gereedschappen of andere obstakels die letsel kunnen veroorzaken.
15. Zorg ervoor dat kinderen geschikte kleding dragen die niet vast kan komen te zitten aan het klimrek.
16. Wijzig het klimrek op geen enkele manier. Niet-goedgekeurde wijzigingen kunnen leiden tot instabiliteit of structurele storingen.
17. Reinig met een vochtige doek en een mild schoonmaakmiddel. Vermijd het gebruik van agressieve chemicaliën of schurende schoonmaakmiddelen die het hout kunnen beschadigen.

Важная информация о безопасности

RU

ХРАНИТЕ ДЛЯ БУДУЩЕГО ПРИМЕНЕНИЯ.
ПРОЧИТАЙТЕ ВНИМАТЕЛЬНО ПЕРЕД СБОРКОЙ И ИСПОЛЬ

1. Держите все упаковочные материалы вне досягаемости детей, чтобы избежать риска удушья или травмы.
2. **ВНИМАНИЕ.** Безопасность вашего ребенка – ваша ответственность. Требуется сборка взрослыми. Убедитесь, что все части надежно закреплены, прежде чем позволять детям пользоваться лазалкой. Внимательно следуйте инструкциям по сборке, чтобы избежать нестабильности или поломки.
3. Всегда присматривайте за детьми, когда они используют лазалку. Никогда не оставляйте детей без присмотра, пока они играют на лазалке.
4. **ВНИМАНИЕ.** Эта лазалка предназначена для детей в возрасте от 2 до 6 лет. Убедитесь, что дети, пользующиеся лазалкой, соответствуют рекомендованному возрасту.
5. **ВНИМАНИЕ.** Лазалка рассчитана на максимальный вес 30 кг. Не позволяйте детям или предметам, превышающим этот вес, использовать лазалку или находиться на ней.
6. **ВНИМАНИЕ.** Только для домашнего использования.
7. Установите лазалку на ровной поверхности, по крайней мере на 2 м от любой конструкции или препятствия, например, забора, гаража, дома, свисающих веток, бельевых веревок или электрических проводов.
8. Не устанавливайте лазалку на неровной поверхности, вблизи лестниц или наклонов, где она может перевернуться. Лазалка не должна устанавливаться на бетон, асфальт или другие твердые поверхности.
9. Перед каждым использованием проверяйте лазалку на наличие признаков износа, повреждений или нестабильности. Прекратите использование, если какая-либо часть кажется поврежденной или небезопасной.
10. Все крепежные элементы должны быть всегда плотно затянуты, а крепежи необходимо регулярно проверять и затягивать при необходимости.
11. Регулярно проверяйте все компоненты, включая винты, соединения и деревянные части, чтобы убедиться, что они надежно закреплены и находятся в хорошем состоянии. Несоблюдение регулярных проверок может стать причиной опасности. Любые дополнительные или заменяющие части можно приобрести у Tutti Bambini или его дистрибьютора.
12. Лазалка может использоваться как в помещении, так и временно на улице. Однако, если она используется на улице, избегайте установки в местах, подверженных воздействию экстремальных погодных условий, таких как прямые солнечные лучи, дождь или снег, которые могут повлиять на прочность древесины. Храните лазалку в сухом и прохладном месте, когда она не используется. Воздействие влаги, экстремальной жары или прямого солнечного света может вызвать коробление, растрескивание или ослабление древесины, что приведет к потенциальным угрозам безопасности.
13. Обучите детей безопасному использованию лазалки. Убедитесь, что они понимают необходимость подниматься по одному шагу, крепко держаться за лазалку и не прыгать с нее, чтобы избежать падений.
14. Держите область вокруг лазалки свободной от опасных предметов, таких как острые инструменты или другие препятствия, которые могут вызвать травмы.
15. Убедитесь, что дети носят подходящую одежду, которая не зацепится за лазалку.
16. Не модифицируйте лазалку. Несанкционированные изменения могут привести к нестабильности или повреждению конструкции.
17. Протирайте влажной тканью и мягким моющим средством. Избегайте использования агрессивных химических веществ или абразивных чистящих средств, которые могут повредить древесину.

1. تباصإلا وأ قانتخال رطخ بن جنتل لافطألا لوانتم نع أدبي عب ةئبعتلا داوم عي مج ظفح.
2. ماكحإب ءازجال عي مج تيبثت نم دكأت . نيغلابلال لبق نم أفارش عي مج جنتل بلطتي . كتي لووسم يه كلفط ةملاس : ريذحت . رسكلا وأ رارق تسال مدع عنمل ةيانعب عي مج جنتل تاميلعت عبتا . قلستلا راطل مادختسا لافطألا حامسلا لبق راطلإا ىلع بعلا ءانثأ فاشإ نود لافطألا كترت ال . قلستلا راطل مادختسا ءانثأ لافطألا ىلع فاشإ إ أمئاد بجي .
3. نمض راطلإا نومدختسي نيذلا لافطألا نأ نم دكأت . تاونس 6 و 2 ني مرامعأ حوارتت نيذلا لافطألا ممصم راطلإا اذه : ريذحت . اهب ىصوملا ةيرمعل ةئفلا
4. نم دحلا اذه زواجتت يتلا ءايشألا وأ لافطألا حمست ال . مءك 30 مردق ىصقأ نزو معدل قلستلا راطل ميمصت مت : ريذحت . هيلع اهعضو وأ راطلإا مادختساب نزولا
5. طقف يلزنملا مادختسالل : ريذحت .
6. وأ لزانملا وأ بئارملا وأ راوسال لشم قئاع وأ لكبي هيا نم ني رتم دعب ىلع لقالا ىلع وتسم حطس ىلع قلستلا راطل عض . ةئبابل مكل كلاسألا وأ لىسغلا لباح وأ ةيلدتملا عورفلا
7. ببيكرت متي ال بجي . بلقني نأ نكمي ثيح تاردحنملا وأ ملالسلال نم برقلاب وأ ةيوتسم ريغ ةيضرأ ىلع راطلإا عضت ال . رخأ بلص حطس يه وأ تلفسألا وأ قناسرخلا قوف قلستلا راطل
8. يه نأ رمظ اذم مادختسا نع فقوت . رارق تسال مدع وأ فلستلا ىلع تامال ع يه نأ نع أثحب قلستلا راطل صرحفا ، مادختسا لك لبق . نم ريغ وأ فللات ءزج
9. ةجالح بسح امدش ءداع او ماظنتاب امصحف بجي ، ماكحإب عي مج جنتل تانوكم عي مج دش أمئاد بجي .
10. مدع . ءديج ءلاح يفو ءنمأ امنأ نم دكأتلل ، ةيبشخال ءازجال او تالصول او يغاربلال كلذ يف امب ، ماظنتاب تانوكملا عي مج صرحفا . اهعزوم وأ Tutti Bambini نم ءليدبب وأ ةيفاض! ءازجال يه ىلع لوصحلا نكمي . أرطخ لكشي دق ءيرودلا تاصوحفلا ءارج!
11. قطنم يف هعضو بن جت ، قطللا ءاوملا يف مادختسا دنع نكلو . أتقووم هجراحو لزنملا لخاد قلستلا راطل مادختسا نكمي . ظفتحا . بشخال ءملاس ىلع رثوي دق امم ، جولثلا وأ راطمألا وأ ءرشابلال سمشلا ءعشأ لثم ءيساق ءيوج فورظل ضرعتت ءعشأ وأ ءديشلا ءرارحلا وأ قبوطلل ضرعتلا ببستني نأ نكمي . مادختسا مدع دنع درابو فاج ناكم يف قلستلا راطل ءلمتحم نام رطام ىلإ يدؤي امم ، هفعض وأ مقشش وأ بشخال موشت يف ءرشابلال سمشلا
12. كسمتلاو ، ءرم لك يف ءدحاو ءوطخ قلست ءرورض نومهفي مهنأ نم دكأت . نامأب قلستلا راطل مادختسا ءيفيك لافطألا ملع . طوقسلا عنمل راطلإا نم زفقالا بن جتو ، أدبيج راطلإا
13. تباصإ ببست دق يتلا ىرخألا قئاع او علأ وأ ءداحل تاودال نم ءيلاخ قلستلا راطل ءطيح قطنملا ىلع ظفاح .
14. راطلإا ببست ال ءبسانم سبالم نودتري لافطألا نأ نم دكأت .
15. راطلإا لكبي ه لشف وأ رارق تسال مدع ىلإ يدؤت دق اهب حرصملا ريغ تاليدعتلا . ءقيرط يه أب قلستلا راطل ليدعتب مقت ال .
16. يتلا ءطشكال فيظنتلا داوم وأ ءيسقالا ءيئاميكلا داوملا مادختسا بن جت . فيفخ فظنم ءللبم شامق ءعقوب راطلإا فظن . بشخال فلست دق

1. 请将所有包装材料放在儿童无法接触的地方，以避免窒息或受伤的风险。
2. 警告：孩子的安全是您的责任。需要成人组装。在允许儿童使用攀爬架之前，请确保所有部件都已牢固固定。仔细遵循组装说明，以防止不固定或断裂。
3. 在孩子使用攀爬架时，必须始终进行监护。请勿在孩子玩耍时将其单独留在攀爬架上。
4. 警告：此攀爬架设计适用于2至6岁的儿童。确保使用攀爬架的儿童在建议的年龄范围内。
5. 警告：攀爬架设计承重为最大30公斤。请勿让超过此重量限制的儿童或物体使用攀爬架或放置在攀爬架上。
6. 警告：仅限家庭使用。
7. 将攀爬架放置在距离任何结构或障碍物至少2米的平坦表面上，如围栏、车库、房屋、悬垂的树枝、晾衣绳或电线等。
8. 请勿将攀爬架放置在不平的地面上，靠近楼梯或斜坡的地方，以防倾倒。攀爬架不得安装在混凝土、沥青或其他硬质表面上。
9. 每次使用前，请检查攀爬架是否有任何磨损、损坏或不固定的迹象。如果任何部件看起来损坏或不安全，请停止使用。
10. 所有组配件应始终紧固到位，并应定期检查并根据需要重新紧固。
11. 定期检查所有部件，包括螺丝、接头和木质部分，确保它们安全无损。不定期检查可能会导致危险。任何额外或替换部件应通过Tutti Bambini或其经销商获得。
12. 攀爬架可以在室内使用，也可暂时用于户外。但是，在户外使用时，避免将攀爬架放置在暴露于极端天气条件的区域，如直射阳光、雨雪等，这可能会影响木材的完整性。不使用时，请将攀爬架存放在干燥阴凉的地方。暴露于潮湿、极端高温或阳光直射可能导致木材变形、开裂或变弱，增加安全隐患。
13. 教导孩子如何安全地使用攀爬架。确保他们明白要一步一步爬，牢牢抓住攀爬架，避免从攀爬架上跳下来，以防摔倒。
14. 保持攀爬架周围区域清洁，避免有尖锐工具或其他可能导致受伤的障碍物。
15. 确保孩子穿着合适的衣物，以免被攀爬架挂住。
16. 不得以任何方式修改攀爬架。未经授权的修改可能导致攀爬架不固定或结构失效。
17. 用湿布和温和的清洁剂清洁攀爬架。避免使用强力化学品或可能损坏木材的研磨清洁剂。

Join Us



@tuttibambiniuk

Tutti Bambini
1068 High Road, London, N20 0QP
E: support@tuttibambini.com
T: +44(0)208 3685800
www.tuttibambini.com



This product complies with European Safety Standard EN71.